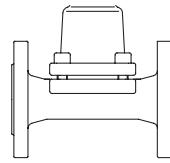


Purgeur bimétallique

**Purgeur bimétallique**

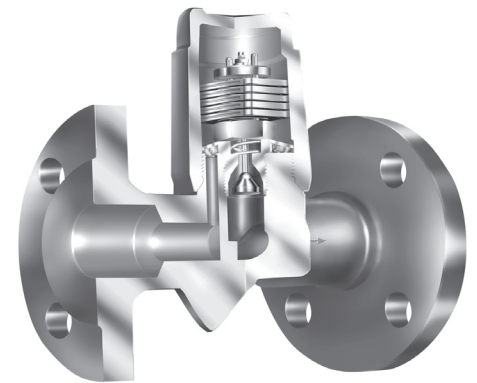
**PN16**

- à brides (Fig. 600...1)
- à raccord union à souder (Fig. 600...5)



Fonte grise  
**Fig. 600**

Page 2

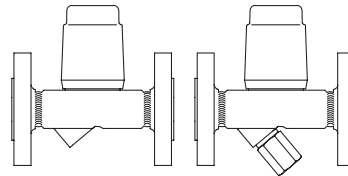


**Fig. 600...1**

**Purgeur bimétallique**

**PN40**

- à brides (Fig. 600/601...1)
- à manchons taraudés (Fig. 600/601...2)
- à manchons à souder (Fig. 600/601...3)
- à embouts à souder (Fig. 600/601...4)



Acier allié

DN15-25

Acier allié

Page 4

Acier inoxydable

DN40-50

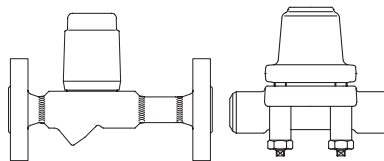
**Fig. 600/601 (Y)**

Page 6

**Purgeur bimétallique**

**PN63 / PN100**

- à brides (Fig. 600...1)
- à manchons à souder (Fig. 600...3)
- à embouts à souder (Fig. 600...4)



Acier allié  
**Fig. 600**

DN15-25

Page 8

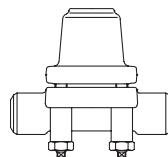
DN40-50

Page 12

**Purgeur bimétallique haute pression**

**PN160 / PN250**

- à brides (Fig. 600...1)
- à manchons à souder (Fig. 600...3)
- à embouts à souder (Fig. 600...4)



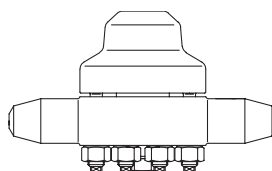
Acier allié  
**Fig. 600**

Page 14

**Purgeur bimétallique haute pression**

**PN320 / PN400 / PN630**

- à brides (jusqu'au PN400) (Fig. 600...1)
- à manchons à souder (Fig. 600...3)
- à embouts à souder (Fig. 600...4)



Acier allié  
**Fig. 600**

Page 16

**Caractéristiques:**

- Pour la purge de condensat avec léger ou fort sous-refroidissement
- Purge des incondensables au démarrage et en service
- Construction robuste, résistant aux coups de bélier
- Fonction clapet anti-retour
- Executions Filtre interne - Fig. 600  
Exécution Avec filtre Y - Fig. 601 (Y)
- Conception optimisée pour montage plus rapide (PN40, DN15-25)
- Construction sans joint (étanchéité métallique) (PN40 et PN63 avec Couverture de fermeture, DN15-25)
- Position de montage au choix (sauf couvercle vers le bas)
- Réglage du sous-refroidissement possible en observant les instructions de service
- Entretien simplifié grâce au mécanisme vissé remplaçable sans dépose du purgeur

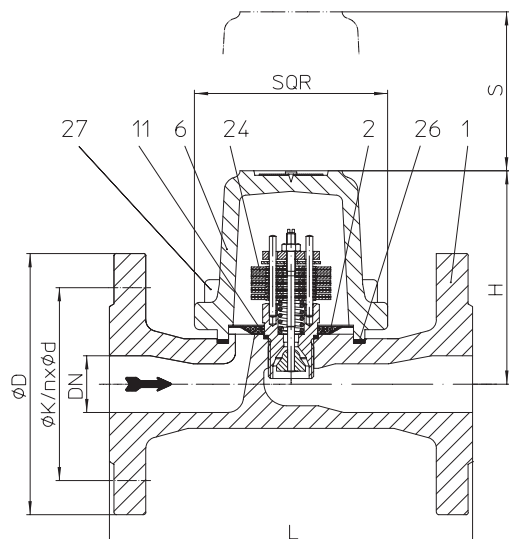
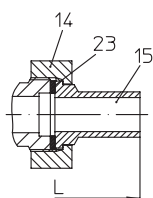
**Purgeur bimétallique (Fonte grise)**


Fig. 600...1 à brides


 Fig. 600...5  
 à raccord union à souder

- Purgeur thermostatique avec organe de fermeture (bilame) résistant à la corrosion et aux coups de bélier
- Purge des incondensables au démarrage et en service
- Clapet anti-retour incorporé
- Avec filtre interne
- Montage dans toutes les positions, sauf couvercle vissé vers le bas
- Réglage du sous-refroidissement possible en observant les instructions de service

**Limites d'utilisation**

Fig. 12.600	PN16 - EN-JL1040	
Pression de service PS (bar eff)	12,8	9,6
Température d'entrée TS (°C)	200	300
Pression différentielle admissible ΔPMX (bar):	13	
pour type:	R13	

**Types de raccordement**

Brides ....1	PN16 selon DIN 2501
Raccord union à souder ....5	selon fiche technique du catalogue ou demande du client (selon faisabilité, à confirmer)

Autres types de raccordement sur demande.

Dimensions et Poids		Types de raccordement			
		Brides		Raccord union à souder	
<b>Diamètre nominal</b>	(mm) (inch)	25 1	50 2	15 1/2	20 3/4
<b>L *</b>	(mm)	160	230	190	190
<b>H</b>	(mm)	100	124	100	100
<b>S</b>	(mm)	70	70	70	70
<b>SQR</b>	(mm)	85	85	85	85
<b>Poids ca.</b>	(kg)	4,6	10	2,6	2,3

Dimensions standard des brides voir page 19.

\* Longueur face à face selon fiche technique du catalogue ou demande du client (selon faisabilité, à confirmer)

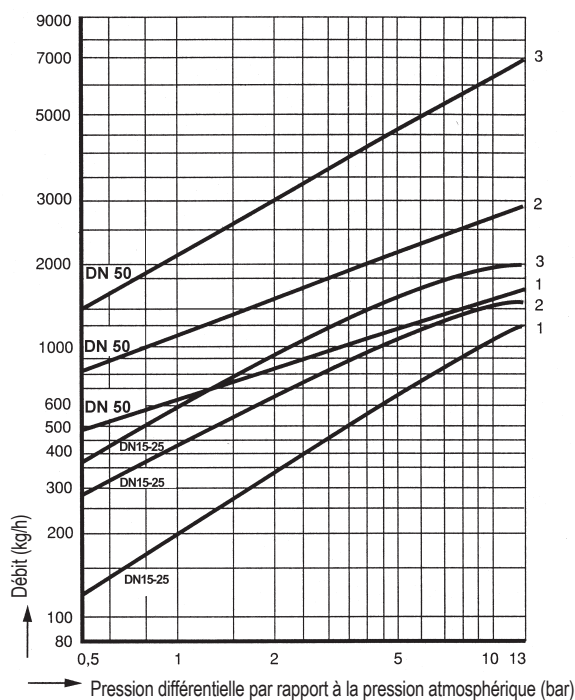
**Nomenclature**

Pos.	Désignation	Fig. 12.600
1	Corps	EN-GJL-250, EN-JL1040
2	Filtre *	X5CrNi18-10, 1.4301
6	Couvercle	EN-GJL-250, EN-JL1040
11	Joint d'étanchéité *	R-Cu99
14	Ecrou - raccord	X14CrMoS17+QT, 1.4104+QT
15	Tube à souder	C 15, 1.0401
23	Joint d'étanchéité *	Graphit (avec feuilles en acier CrNi)
24	Organe de fermeture *	TB 102 / 85 (bimétallique anticorrosion)
26	Joint d'étanchéité *	Graphit (avec feuilles en acier CrNi)
27	Vis à tête cylindrique	A2-70

\* Pièce de réchange

Il faut tenir compte des indications et des restrictions de la réglementation technique!

Les instructions de service peuvent être demandées par téléphone au +49 (0)5207 / 994-0 ou par télécopie au +49 (0)5207 / 994-158 ou -159.

**Diagramme de débit**


Ce diagramme montre le débit d'évacuation maximal lors du réglage à l'usine (autres réglages du sous-refroidissement à l'usine pour conditions d'application spéciales, sur demande).

**Courbe 1:**  
 Débit maxi. de condensat chaud env. 10K à température de saturation.

**Courbe 2:**  
 Débit maxi. de condensat chaud env. 30K à température de saturation.

**Courbe 3:**  
 Débit maxi. de condensat froid à 20°C (lors du démarrage d'une installation à froid).

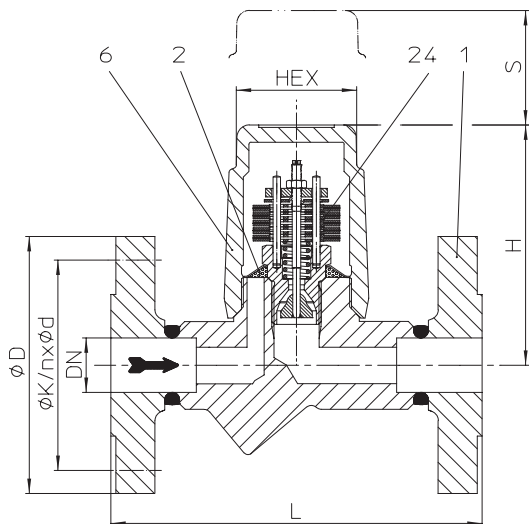
**Purgeur bimétallique (Acier allié, Acier allié, Acier inoxydable)**


Fig. 600...1 à brides

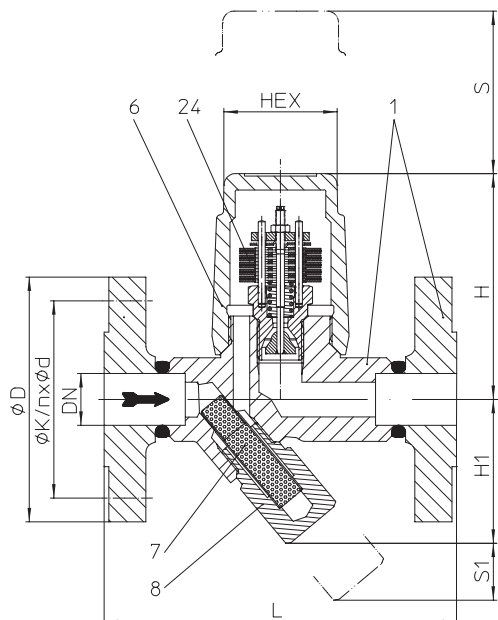


Fig. 601...1 à brides

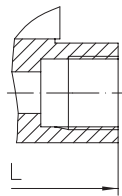


Fig. 600/601...2 à manchons taraudés

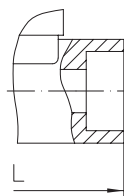


Fig. 600/601...3 à manchons à souder

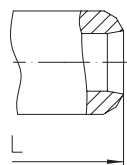


Fig. 600/601...4 à embouts à souder

- Purgeur thermostatique avec organe de fermeture (bilame) résistant à la corrosion et aux coups de bélier
  - Purge des incondensables au démarrage et en service
  - Clapet anti-retour incorporé
  - Avec filtre interne - Fig. 600  
Avec filtre Y - Fig. 601 (Y)
  - Montage dans toutes les positions, sauf couvercle boulonné vers le bas
  - Réglage du sous-refroidissement possible en observant les instructions de service
  - Entretien aisé grâce à une construction sans joint
  - Organe de fermeture à sélectionner selon les domaines d'utilisation :  
Organe de fermeture R13 - à 13 bar Pression amont  
Organe de fermeture R22 - à 22 bar Pression amont  
Organe de fermeture R32 - à 32 bar Pression amont
- Option: - Robinet de purge avec filtre intégré (Pos. 46)  
- Robinet à tournant sphérique pour fonction: robinet de purge (pos. 56)  
(Respecter impérativement les instructions de service et d'entretien!)

**Limites d'utilisation**

Fig. 45.600 / 45.601	PN40 - 1.0460		
Pression de service PS (bar eff)	32	22	14,5
Température d'entrée TS (°C)	250	385	450
Pression différentielle admissible ΔPMX (bar):	32	22	13
pour type:	R32	R22	R13

Fig. 85.600 / 85.601	PN40 - 16Mo3		
Pression de service PS (bar eff)	35	32	28
Température d'entrée TS (°C)	300	335	450
Pression différentielle admissible ΔPMX (bar):	32	22	13
pour type:	R32	R22	R13

Fig. 55.600 / 55.601	PN40 - 1.4541		
Pression de service PS (bar eff)	32	22	
Température d'entrée TS (°C)	350	400	
Pression différentielle admissible ΔPMX (bar):	32	22	13
pour type:	R32	R22	R13

**Types de raccordement**

Brides ....1	PN40 selon DIN 2501
Manchons taraudés ....2	Rp- et NPT-Manchons taraudés selon DIN EN 10226-1
Manchons à souder ....3	selon DIN EN 12760
Embouts à souder ....4	selon DIN EN 12627

Autres types de raccordement sur demande.

**Pour ANSI consulter la fiche technique CONA®B-ANSI**

Dimensions et Poids		Types de raccordement								
		Brides			Manchons taraudés Manchons à souder			Embouts à souder		
Diamètre nominal	(mm) (inch)	15 1/2	20 3/4	25 1	15 1/2	20 3/4	25 1	15 1/2	20 3/4	25 1
L*	(mm)	150	150	160	95	95	95	250	250	250
H	(mm)	98	98	98	98	98	103	98	98	98
H1	(mm)	62	62	62	62	62	55	62	62	62
S	(mm)	70	70	70	70	70	70	70	70	70
S1	(mm)	30	30	30	30	30	30	30	30	30
HEX	(mm)	50	50	50	50	50	50	50	50	50
Poids ca.	(kg)	3,2	3,7	4,2	1,7	1,6	2,1	2,2	2,3	2,4

Dimensions standard des brides voir page 19.

Diamètres plus grands voir page 6.

\* Longueur face à face selon fiche technique du catalogue ou demande du client (selon faisabilité, à confirmer)

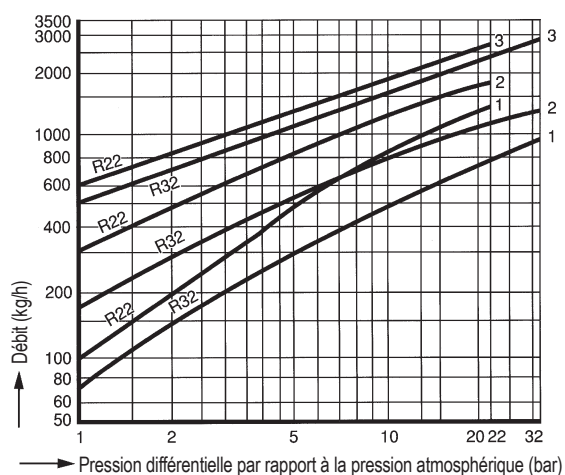
**Nomenclature**

Pos.	Désignation	Fig. 45.600 / 45.601	Fig. 85.600 / 85.601	Fig. 55.600 / 55.601
1	Corps	P250 GH, 1.0460	16Mo3, 1.5415	X6CrNiTi18-10, 1.4541
2	Filtre *	X5CrNi18-10, 1.4301		
6	Couvercle de fermeture	P250 GH, 1.0460	16Mo3, 1.5415	X6CrNiTi18-10, 1.4541
7	Tamis de filtre (crépine) *	X5CrNi18-10, 1.4301		
8	Bouchon de filtre *	X6CrNiTi18-10, 1.4541		
24	Organe de fermeture *	TB 102 / 85 (bimétallique anticorrosion)		
46	Robinet de purge, complet *	X6CrNiTi18-10, 1.4541		
56	Robinet à tournant sphérique pour fonction: robinet de purge (G 3/8") *	GX5CrNiMo19-11-2, 1.4408		

\* Pièce de rechange

Il faut tenir compte des indications et des restrictions de la réglementation technique!

Les instructions de service peuvent être demandées par téléphone au +49 (0)5207 / 994-0 ou par télécopie au +49 (0)5207 / 994-158 ou -159.

**Diagramme de débit**


Ce diagramme montre le débit d'évacuation maximal lors du réglage à l'usine (autres réglages du sous-refroidissement à l'usine pour conditions d'application spéciales, sur demande).

**Courbe 1:**

Débit maxi. de condensat chaud env. 10K à température de saturation.

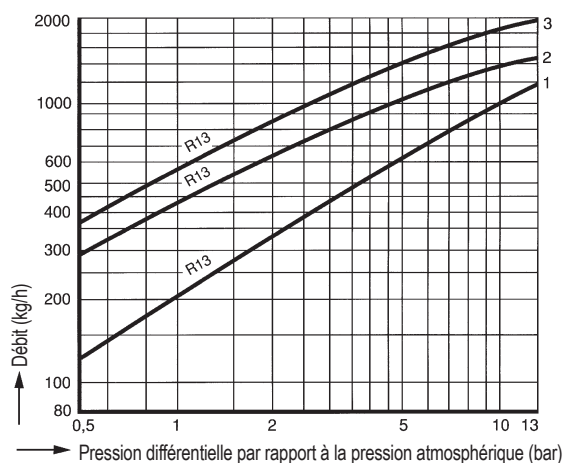
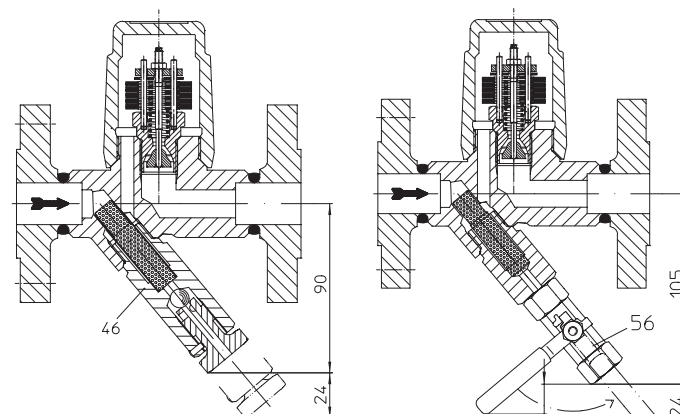
**Courbe 2:**

Débit maxi. de condensat chaud env. 30K à température de saturation.

**Courbe 3:**

Débit maxi. de condensat froid à 20°C (lors du démarrage d'une installation à froid).

La température du condensat détermine le degré d'ouverture du purgeur. Lorsque la température de condensat est plus froide, le débit augmente.


**Options**


Robinet de purge avec filtre intégré

Robinet à tournant sphérique comme robinet de purge avec filtre intégré (limité jusqu'à 232psi, 410°F / 16bar, 210°C)

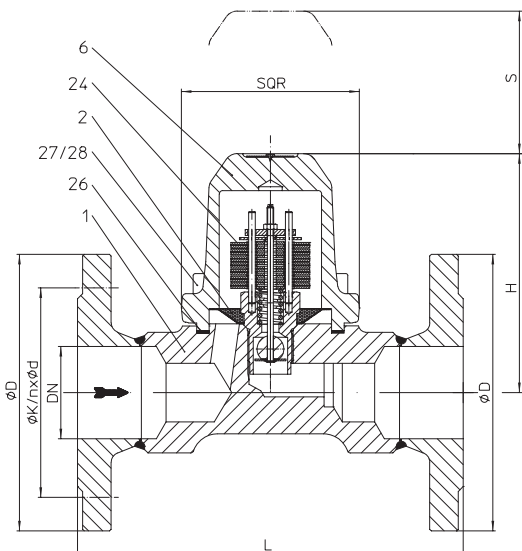
**Purgeur bimétallique (Acier allié, Acier allié, Acier inoxydable)**


Fig. 600...1 à brides

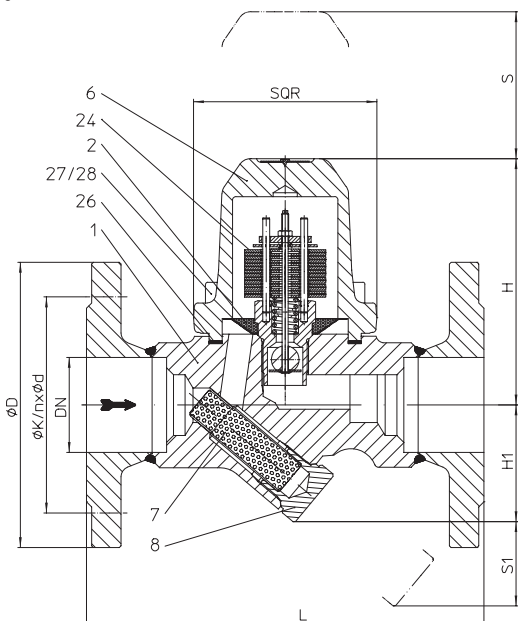


Fig. 601...1 à brides

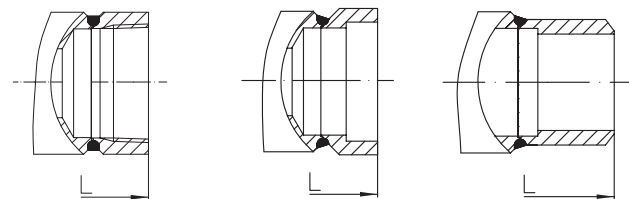


Fig. 600/601...2 à manchons taraudés

Fig. 600/601...3 à manchons à souder

Fig. 600/601...4 à embouts à souder

- Purgeur thermostatique avec organe de fermeture (bilame) résistant à la corrosion et aux coups de bélier
  - Purge des incondensables au démarrage et en service
  - Clapet anti-retour incorporé
  - Avec filtre interne - Fig. 600  
Avec filtre Y - Fig. 601 (Y)
  - Montage dans toutes les positions, sauf couvercle vissé vers le bas
  - Réglage du sous-refroidissement possible en observant les instructions de service
  - Entretien simplifié grâce au mécanisme vissé remplaçable sans dépose du purgeur
  - Organe de fermeture à sélectionner selon les domaines d'utilisation :  
Organe de fermeture R13 - à 13 bar Pression amont  
Organe de fermeture R22 - à 22 bar Pression amont  
Organe de fermeture R32 - à 32 bar Pression amont
- Option: - Robinet de purge avec filtre intégré (Pos. 46)  
- Robinet à tournant sphérique pour fonction: robinet de purge (pos. 56)  
(Respecter impérativement les instructions de service et d'entretien!)

**Limites d'utilisation**

Fig. 45.600 / 45.601	PN40 - 1.0460		
Pression de service PS (bar eff)	32	22	14,5
Température d'entrée TS (°C)	250	385	450
Pression différentielle admissible ΔPMX (bar):	32	22	13
pour type:	R32	R22	R13

Fig. 85.600 / 85.601	PN40 - 16Mo3		
Pression de service PS (bar eff)	35	32	28
Température d'entrée TS (°C)	300	335	450
Pression différentielle admissible ΔPMX (bar):	32	22	13
pour type:	R32	R22	R13

Fig. 55.601	PN40 - 1.4541		
Pression de service PS (bar eff)	32	22	
Température d'entrée TS (°C)	350	400	
Pression différentielle admissible ΔPMX (bar):	32	22	13
pour type:	R32	R22	R13

**Types de raccordement**

Brides ...1	PN40 selon DIN 2501
Manchons taraudés ...2	Rp- et NPT-Manchons taraudés selon DIN EN 10226-1
Manchons à souder ...3	selon DIN EN 12760
Embouts à souder ...4	selon DIN EN 12627

Autres types de raccordement sur demande.

**Pour ANSI consulter la fiche technique CONA®B-ANSI**

Dimensions et Poids		Types de raccordement					
		Brides		Manchons taraudés <sup>1)</sup> Manchons à souder		Embouts à souder	
Diamètre nominal	(mm) (inch)	40 1 1/2	50 2	40 1 1/2	50 2	40 1 1/2	50 2
L*	(mm)	230	230	130 / 160 <sup>1)</sup>	210	250	250
H	(mm)	144	144	144	144	144	144
H1	(mm)	68	68	68	68	68	68
S	(mm)	90	90	90	90	90	90
S1	(mm)	50	50	50	50	50	50
SQR	(mm)	110	110	110	110	110	110
Poids ca.	(kg)	11,3	12,1	8	8	8,9	9,8

Dimensions standard des brides voir page 19.

Diamètres plus petits voir page 4.

\* Longueur face à face selon fiche technique du catalogue ou demande du client (selon faisabilité, à confirmer)

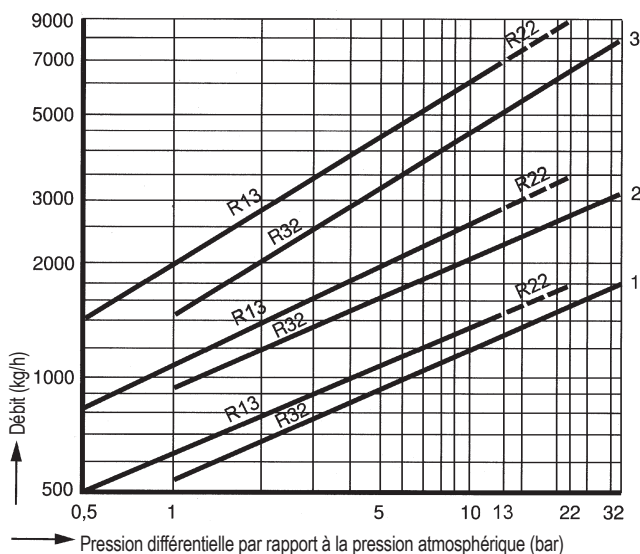
**Nomenclature**

Pos.	Désignation	Fig. 45.600 / 45.601	Fig. 85.600 / 85.601	Fig. 55.600 / 55.601
1	Corps	P250 GH, 1.0460	16Mo3, 1.5415	X6CrNiTi18-10, 1.4541
2	Filtre *	X5CrNi18-10, 1.4301		
6	Couvercle	P250 GH, 1.0460	16Mo3, 1.5415	X6CrNiTi18-10, 1.4541
7	Tamis de filtre (crépine) *	X5CrNi18-10, 1.4301		
8	Bouchon de filtre *	X6CrNiTi18-10, 1.4541		
24	Organe de fermeture *	TB 102 / 85 (bimétallique anticorrosion)		
26	Joint d'étanchéité *	Graphit (avec feuilles en acier CrNi)		
27	Vis à tête cylindrique	21CrMoV 5-7, 1.7709		
28	Ecrou hexagonal	21CrMoV 5-7, 1.7709		
46	Robinet de purge, complet *	X6CrNiTi18-10, 1.4541		
56	Robinet à tournant sphérique pour fonction: robinet de purge (G 3/8") *	GX5CrNiMo19-11-2, 1.4408		

\* Pièce de réchange

Il faut tenir compte des indications et des restrictions de la réglementation technique!

Les instructions de service peuvent être demandées par téléphone au +49 (0)5207 / 994-0 ou par télécopie au +49 (0)5207 / 994-158 ou -159.

**Diagramme de débit**


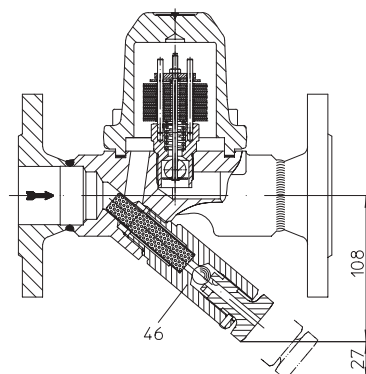
Ce diagramme montre le débit d'évacuation maximal lors du réglage à l'usine (autres réglages du sous-refroidissement à l'usine pour conditions d'application spéciales, sur demande).

**Courbe 1:**  
 Débit maxi. de condensat chaud env. 15 K à température de saturation.

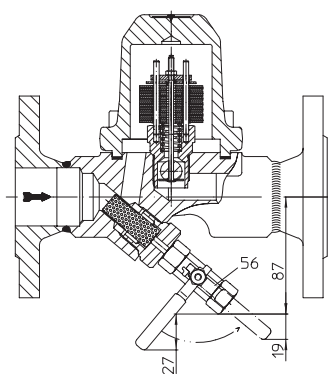
**Courbe 2:**  
 Débit maxi. de condensat chaud env. 30K à température de saturation.

**Courbe 3:**  
 Débit maxi. de condensat froid à 20°C (lors du démarrage d'une installation à froid).

La température du condensat détermine le degré d'ouverture du purgeur. Lorsque la température de condensat est plus froide, le débit augmente.

**Options**


Robinet de purge avec filtre intégré


 Robinet à tournant sphérique als Robinet de purge avec filtre intégré  
 (limité jusqu'à 232psi, 410°F / 16bar, 210°C)

**Purgeur bimétallique (Acier allié)**

- Purgeur thermostatique avec organe de fermeture (bilame) résistant à la corrosion et aux coups de bélier
- Purge des incondensables au démarrage et en service
- Clapet anti-retour incorporé
- Avec filtre interne - Fig. 600

- Montage dans toutes les positions, sauf couvercle boulonné vers le bas
- Réglage du sous-refroidissement possible en observant les instructions de service
- Entretien aisé grâce à une construction sans joint

**Limites d'utilisation**

Fig. 86.600	PN63 - 16Mo3	
Pression de service PS (bar eff)	46	45
Température d'entrée TS (°C)	425	450
Pression différentielle admissible ΔPMX (bar):	46	
pour type:	R46	

**Types de raccordement**

Brides ....1	PN63 selon DIN 2501
Manchons à souder ....3	selon DIN EN 12760
Embouts à souder ....4	selon DIN EN 12627

Autres types de raccordement sur demande.

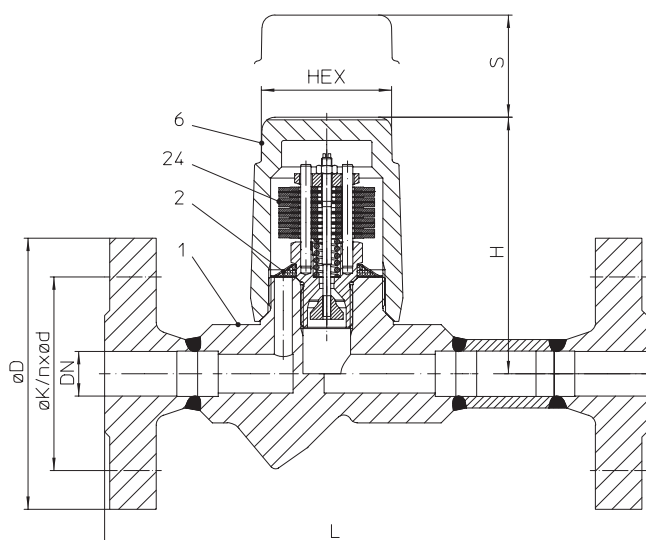
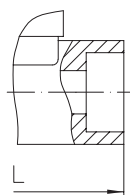
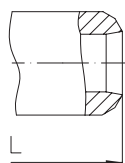
**Pour ANSI consulter la fiche technique CONA®B-ANSI**


Fig. 600...1 à brides


 Fig. 600...3  
à manchons à souder

 Fig. 600...4  
à embouts à souder

Dimensions et Poids		Types de raccordement								
		Brides			Manchons à souder			Embouts à souder		
Diamètre nominal	(mm) (inch)	15 1/2	20 <sup>1)</sup> 3/4	25 1	15 1/2	20 3/4	25 1	15 1/2	20 3/4	25 1
L*	(mm)	210	210	230	95	95	95	250	250	250
H	(mm)	98	98	98	98	98	103	98	98	98
S	(mm)	70	70	70	70	70	70	70	70	70
HEX	(mm)	50	50	50	50	50	50	50	50	50
Poids ca.	(kg)	4,1	5,6	7	1,7	1,6	2,1	2,2	2,3	2,4

<sup>1)</sup> selon DIN EN 1092-1

Dimensions standard des brides voir page 19.

\* Longueur face à face selon fiche technique du catalogue ou demande du client (selon faisabilité, à confirmer)

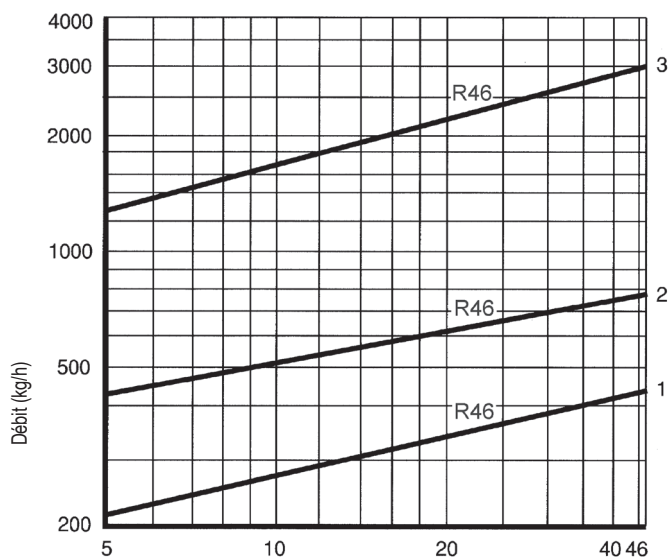
**Nomenclature**

Pos.	Désignation	Fig. 86.600
1	Corps	16Mo3, 1.5415
2	Filtre *	X5CrNi18-10, 1.4301
6	Couvercle de fermeture	16Mo3, 1.5415
24	Organe de fermeture *	TB 102 / 85 (bimétallique anticorrosion)

\* Pièce de réchange

Il faut tenir compte des indications et des restrictions de la réglementation technique!

Les instructions de service peuvent être demandées par téléphone au +49 (0)5207 / 994-0 ou par télécopie au +49 (0)5207 / 994-158 ou -159.

**Diagramme de débit**


Pression différentielle par rapport à la pression atmosphérique (bar)

Ce diagramme montre le débit d'évacuation maximal de condensat lors du réglage à l'usine (pour des pressions de service au-dessous de 5 bar, une modification du réglage à l'usine selon les données du fabricant est conseillée.)

**Courbe 1:**  
Débit maxi. de condensat chaud env. 15 K à température de saturation.

**Courbe 2:**  
Débit maxi. de condensat chaud env. 30K à température de saturation.

**Courbe 3:**  
Débit maxi. de condensat froid à 20°C (lors du démarrage d'une installation à froid).

La température du condensat détermine le degré d'ouverture du purgeur. Lorsque la température de condensat est plus froide, le débit augmente.

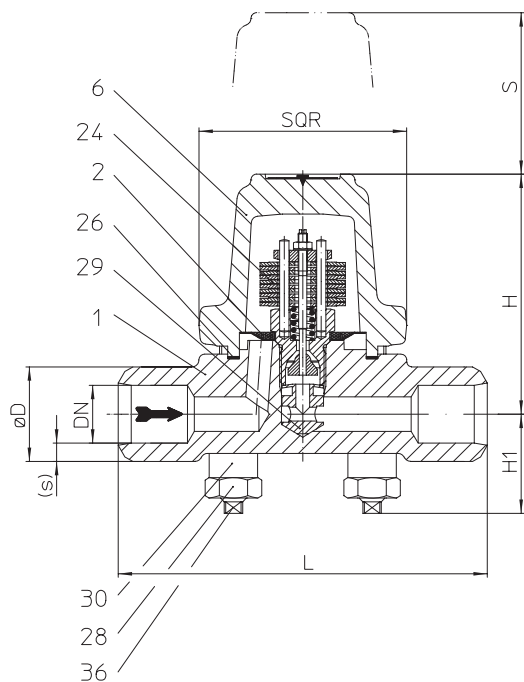
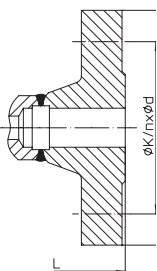
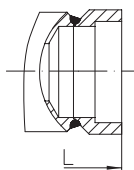
**Purgeurs bimétalliques haute pression (Acier allié)**


Fig. 600...4 à embouts à souder


 Fig. 600...1  
à brides

 Fig. 600...3  
à manchons à souder

- Purgeur thermostatique avec organe de fermeture (bilame) résistant à la corrosion et aux coups de bélier
- Purgeur pour vapeur, spécialement conçu pour les applications haute pression
- Purge des incondensables au démarrage et en service
- Clapet anti-retour incorporé
- Avec filtre interne
- Montage dans toutes les positions, sauf couvercle vissé vers le bas
- Réglage du sous-refroidissement possible en observant les instructions de service
- Entretien simplifié grâce au mécanisme vissé remplaçable sans dépose du purgeur
- Organe de fermeture bei PN100 für Domaine d'utilisation wählbar:  
Organe de fermeture R56 - à 56 bar Pression amont  
Organe de fermeture R90 - à 90 bar Pression amont

**Limites d'utilisation**

Fig. 86.600	PN63 - 16Mo3		
Pression de service PS (bar eff)	56	47	45
Température d'entrée TS (°C)	300	400	450
Pression différentielle admissible ΔPMX (bar):	56		
pour type:	R56		

Fig. 87.600	PN100 - 16Mo3		
Pression de service PS (bar eff)	90	56	27
Température d'entrée TS (°C)	450	500	530
Pression différentielle admissible ΔPMX (bar):	56	90	
pour type:	R56	R90	

**Types de raccordement**

Brides ....1	PN63 / PN100 selon DIN 2501
Manchons à souder ....3	selon DIN EN 12760
Embouts à souder ....4	selon DIN EN 12627

Autres types de raccordement sur demande.

**Pour ANSI consulter la fiche technique CONA®B-ANSI**

Dimensions et Poids		Types de raccordement								
		Brides		Manchons à souder			Embouts à souder			
Diamètre nominal	(mm) (inch)	15 1/2	25 1	15 1/2	20 3/4	25 1	15 1/2	20 3/4	25 1	
L*	(mm)	210	230	160	160	160	160	160	160	
H	(mm)	104	104	104	104	104	104	104	104	
H1	(mm)	42	42	42	42	42	42	42	42	
S	(mm)	70	70	70	70	70	70	70	70	
SQR	(mm)	90	90	90	90	90	90	90	90	
Poids ca.	(kg)	6,2	9,3	4,6	4,5	4,4	4,6	4,5	4,4	

Dimensions standard des brides voir page 19.

Größere Diamètres nominaux (PN63) cf. Page 10.

\* Longueur face à face selon fiche technique du catalogue ou demande du client (selon faisabilité, à confirmer)

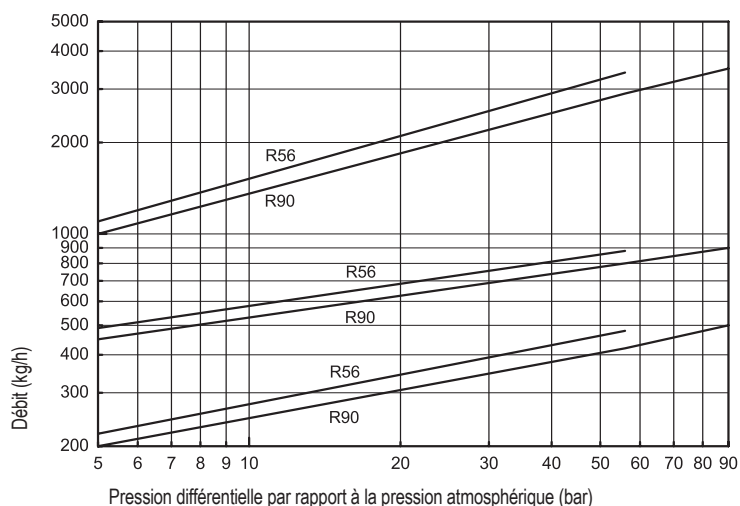
**Nomenclature**

Pos.	Désignation	Fig. 86.600 / 87.600
1	Corps	16Mo3, 1.5415
2	Filtre *	X5CrNi18-10, 1.4301
6	Couvercle	16Mo3, 1.5415
24	Organe de fermeture *	TB 102 / 85 (bimétallique anticorrosion)
26	Joint d'étanchéité *	Graphit (avec feuilles en acier CrNi)
28	Ecrou hexagonal	21CrMoV 5-7, 1.7709
29	Douille d'usure *	X17CrNi16-2, 1.4057
30	Douille élastique	21CrMoV 5-7, 1.7709
36	Goujon fileté	21CrMoV 5-7, 1.7709

\* Pièce de réchange

Il faut tenir compte des indications et des restrictions de la réglementation technique!

Les instructions de service peuvent être demandées par téléphone au +49 (0)5207 / 994-0 ou par télécopie au +49 (0)5207 / 994-158 ou -159.

**Diagramme de débit**


Ce diagramme montre le débit d'évacuation maximal de condensat lors du réglage à l'usine (pour des pressions de service au-dessous de 5 bar, une modification du réglage à l'usine selon les données du fabricant est conseillée.)

**Courbe 1:**  
Débit maxi. de condensat chaud env. 15 K à température de saturation.

**Courbe 2:**  
Débit maxi. de condensat chaud env. 30K à température de saturation.

**Courbe 3:**  
Débit maxi. de condensat froid à 20°C (lors du démarrage d'une installation à froid).

La température du condensat détermine le degré d'ouverture du purgeur. Lorsque la température de condensat est plus froide, le débit augmente.

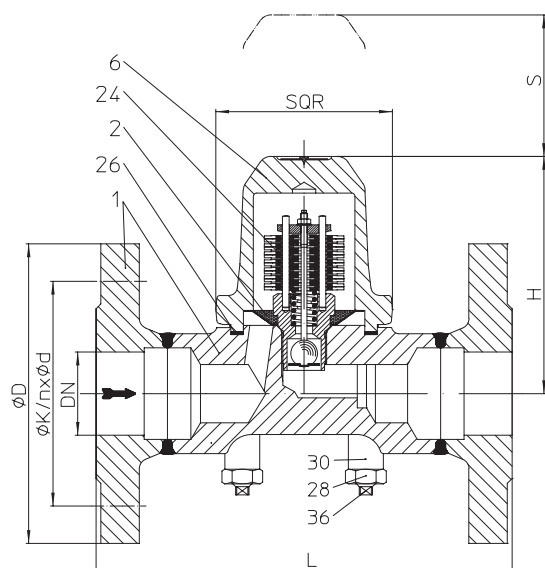
**Purgeurs bimétalliques haute pression (Acier allié)**


Fig. 600...2 à brides

- Purgeur thermostatique avec organe de fermeture (bilame) résistant à la corrosion et aux coups de bélier
- Purge des incondensables au démarrage et en service
- Clapet anti-retour incorporé
- Avec filtre interne
- Montage dans toutes les positions, sauf couvercle vissé vers le bas
- Réglage du sous-refroidissement possible en observant les instructions de service
- Entretien simplifié grâce au mécanisme vissé remplaçable sans dépose du purgeur
- Organe de fermeture à sélectionner selon les domaines d'utilisation :  
 Organe de fermeture R56 - à 56 bar Pression amont  
 Organe de fermeture R32 - à 32 bar Pression amont

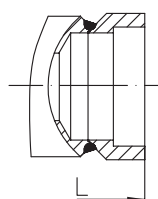
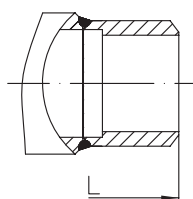
**Limites d'utilisation**

Fig. 86.600	PN63 - 16Mo3		
Pression de service PS (bar eff)	56	50	45
Température d'entrée TS (°C)	300	350	450
Pression différentielle admissible ΔPMX (bar):	56		32
pour type:	R56		R32

**Types de raccordement**

Brides ....1	PN63 selon DIN 2501
Manchons à souder ....3	selon DIN EN 12760
Embout à souder ....4	selon DIN EN 12627

Autres types de raccordement sur demande.

**Pour ANSI consulter la fiche technique CONA®B-ANSI**

 Fig. 600...3  
à manchons à souder

 Fig. 600...4  
à embouts à souder

Dimensions et Poids		Types de raccordement					
		Brides		Manchons à souder		Embout à souder	
Diamètre nominal	(mm) (inch)	40 1 1/2	50 2	40 1 1/2	50 2	40 1 1/2	50 2
L*	(mm)	260	300	130	210	250	250
H	(mm)	144	144	144	144	144	144
S	(mm)	90	90	90	90	90	90
SQR	(mm)	110	110	110	110	110	110
Poids ca.	(kg)	13,3	14,1	8	8	8,9	9,8

Dimensions standard des brides voir page 19.

Diamètres plus petits voir page 8.

\* Longueur face à face selon fiche technique du catalogue ou demande du client (selon faisabilité, à confirmer)

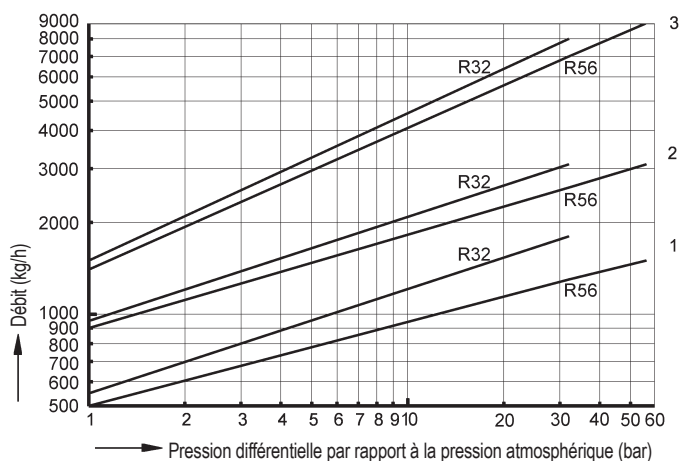
**Nomenclature**

Pos.	Désignation	Fig. 86.600
1	Corps	16Mo3, 1.5415
2	Filtre *	X5CrNi18-10, 1.4301
6	Couvercle	16Mo3, 1.5415
24	Organe de fermeture *	TB 102 / 85 (bimétallique anticorrosion)
26	Joint d'étanchéité *	Graphit (avec feuilles en acier CrNi)
28	Ecrou hexagonal (TF M12)	21CrMoV 5-7, 1.7709
30	Douille élastique	21CrMoV 5-7, 1.7709
36	Goujon fileté (L M12)	21CrMoV 5-7, 1.7709

\* Pièce de réchange

Il faut tenir compte des indications et des restrictions de la réglementation technique!

Les instructions de service peuvent être demandées par téléphone au +49 (0)5207 / 994-0 ou par télécopie au +49 (0)5207 / 994-158 ou -159.

**Diagramme de débit**


Ce diagramme montre le débit d'évacuation maximal de condensat lors du réglage à l'usine (pour des pressions de service au-dessous de 5 bar, une modification du réglage à l'usine selon les données du fabricant est conseillée.)

**Courbe 1:**  
Débit maxi. de condensat chaud env. 15 K à température de saturation.

**Courbe 2:**  
Débit maxi. de condensat chaud env. 30K à température de saturation.

**Courbe 3:**  
Débit maxi. de condensat froid à 20°C (lors du démarrage d'une installation à froid).

La température du condensat détermine le degré d'ouverture du purgeur. Lorsque la température de condensat est plus froide, le débit augmente.

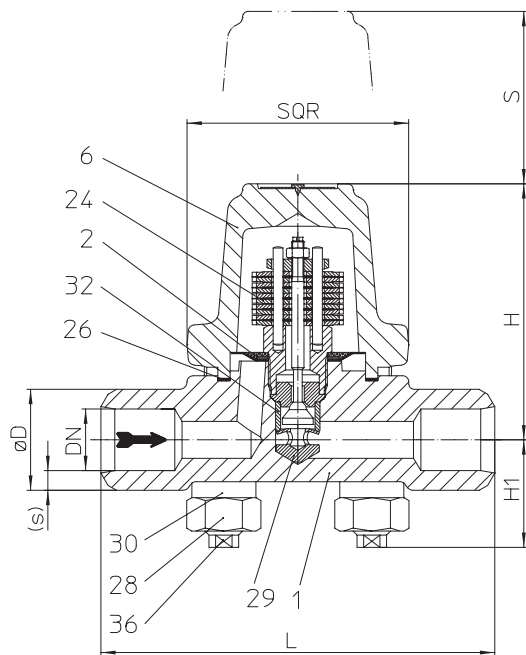
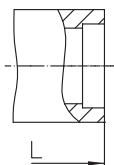
**Purgeurs bimétalliques haute pression (Acier allié)**


Fig. 600...4 à embouts à souder


 Fig. 600...1  
à brides

 Fig. 600...3  
à manchons à souder

- Purgeur thermostatique avec organe de fermeture (bilame) résistant à la corrosion et aux coups de bélier
- **Purgeur pour vapeur, spécialement conçu pour les applications haute pression**
- Purge des incondensables au démarrage et en service
- Clapet anti-retour incorporé
- Avec filtre interne
- Montage dans toutes les positions, sauf couvercle vissé vers le bas
- Réglage du sous-refroidissement possible en observant les instructions de service
- Entretien simplifié grâce au mécanisme vissé remplaçable sans dépose du purgeur

**Limites d'utilisation**

Fig. 88.600	PN160 - 13CrMo4-5			
Pression de service PS (bar eff)	153	100	62	35
Température d'entrée TS (°C)	350	510	530	550

Pression différentielle admissible ΔPMX (bar):	110
pour type:	R130

Fig. 89.600	PN250 - 10CrMo9-10			
Pression de service PS (bar eff)	184	154	108	81
Température d'entrée TS (°C)	500	510	530	550

Pression différentielle admissible ΔPMX (bar):	154
pour type:	R150

**Types de raccordement**

Brides ....1	PN160 / PN250 selon DIN 2501
Manchons à souder ....3	selon DIN EN 12760
Embouts à souder ....4	selon DIN EN 12627

Autres types de raccordement sur demande.

**Pour ANSI consulter la fiche technique CONA®B-ANSI**

Dimensions et Poids		Types de raccordement								
		Brides		Manchons à souder			Embouts à souder			
Diamètre nominal	(mm) (inch)	15 1/2	25 1	15 1/2	20 3/4	25 1	15 1/2	20 3/4	25 1	
L*	(mm)	210	230	160	160	160	160	160	160	
H	(mm)	104	104	104	104	104	104	104	104	
H1	(mm)	42	42	42	42	42	42	42	42	
S	(mm)	70	70	70	70	70	70	70	70	
SQR	(mm)	90	90	90	90	90	90	90	90	
Poids ca.	(kg)	6,4	9,6	4,8	4,7	4,6	4,8	4,7	4,6	

Dimensions standard des brides voir page 19.

\* Longueur face à face selon fiche technique du catalogue ou demande du client (selon faisabilité, à confirmer)

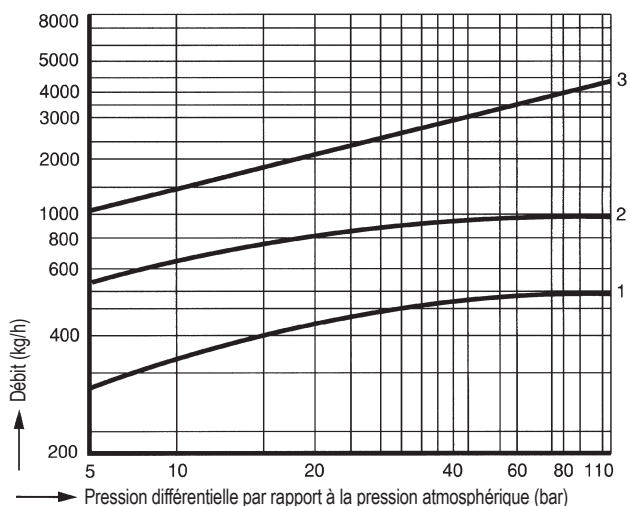
**Nomenclature**

Pos.	Désignation	Fig. 88.600	Fig. 89.600
1	Corps	13CrMo4-5, 1.7335	10CrMo9-10, 1.7380
2	Filtre *	X5CrNi18-10, 1.4301	
6	Couvercle	13CrMo4-5, 1.7335	10CrMo9-10, 1.7380
24	Organe de fermeture *	TB 102 / 85 (bimétallique anticorrosion)	
26	Joint d'étanchéité *	Graphit (avec feuilles en acier CrNi)	
28	Ecrou hexagonal	X22CrMoV12-1, 1.4923	
29	Douille d'usure *	X17CrNi16-2, 1.4057	
30	Douille élastique	X22CrMoV12-1, 1.4923	
32	Douille de serrage *	X17CrNi16-2, 1.4057	
36	Goujon fileté	X22CrMoV12-1, 1.4923	

\* Pièce de réchange

Il faut tenir compte des indications et des restrictions de la réglementation technique!

Les instructions de service peuvent être demandées par téléphone au +49 (0)5207 / 994-0 ou par télécopie au +49 (0)5207 / 994-158 ou -159.

**Diagramme de débit PN160**


Ce diagramme montre le débit d'évacuation maximal lors du réglage à l'usine. (Für Betriebsdrücke unterhalb von 15 bar wird eine Korrektur der Werkseinstellung selon den Angaben des Herstellers empfohlen.)

**Courbe 1:**

Débit maxi.de condensat chaud env. 10K à température de saturation.

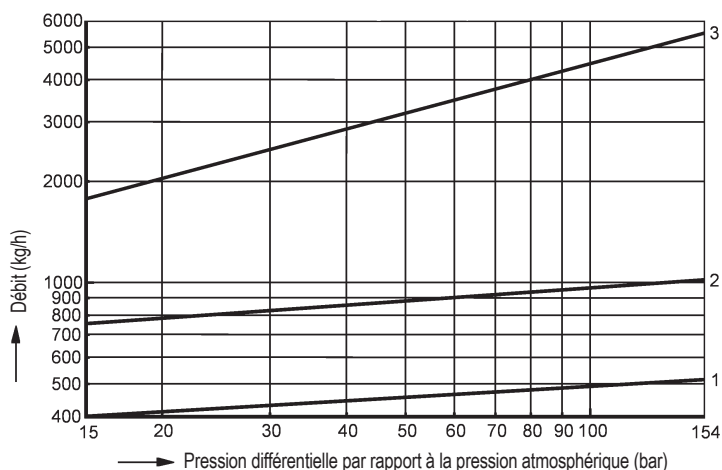
**Courbe 2:**

Débit maxi.de condensat chaud env. 30K à température de saturation.

**Courbe 3:**

Débit maxi. de condensat froid à 20°C (lors du démarrage d'une installation à froid).

La température du condensat détermine le degré d'ouverture du purgeur. Lorsque la température de condensat est plus froide, le débit augmente.

**Diagramme de débit PN250**


**Purgeurs bimétalliques haute pression (Acier allié)**

- Purgeur thermostatique avec organe de fermeture (bilame) résistant à la corrosion et aux coups de bélier
- **Purgeur pour vapeur, spécialement conçu pour les applications haute pression**
- Purge des incondensables au démarrage et en service
- Clapet anti-retour incorporé
- Avec filtre interne
- Montage dans toutes les positions, sauf couvercle vissé vers le bas
- Réglage du sous-refroidissement possible en observant les instructions de service
- Entretien simplifié grâce au mécanisme vissé remplaçable sans dépose du purgeur

**Limites d'utilisation**

Fig. 8a.600	PN320 - 10CrMo9-10, 1.7380			
Pression de service PS (bar eff)	200	139	121	104
Température d'entrée TS (°C)	510	530	540	550

Pression différentielle admissible ΔPMX (bar):	200
pour type:	R270

Fig. 8b.600	PN400 - 10CrMo9-10, 1.7380			
Pression de service PS (bar eff)	250	174	151	130
Température d'entrée TS (°C)	510	530	540	550

Pression différentielle admissible ΔPMX (bar):	250
pour type:	R270

Fig. 8c.600	PN630 - 10CrMo9-10, 1.7380			
Pression de service PS (bar eff)	270	250	216	162
Température d'entrée TS (°C)	547	550	560	580

Pression différentielle admissible ΔPMX (bar):	270
pour type:	R270

Fig. 8c.600	PN630 - X10CrMoVNb9-1, 1.4903			
Pression de service PS (bar eff)	298	270	205	130
Température d'entrée TS (°C)	550	581	590	600

Pression différentielle admissible ΔPMX (bar):	270
pour type:	R270

Fig. 8c.600	PN630 - X11CrMoWVNb9-1-1, 1.4905			
Pression de service PS (bar eff)	300	270	250	180
Température d'entrée TS (°C)	580	592	600	630

Pression différentielle admissible ΔPMX (bar):	270
pour type:	R270

Fig. 8c.600	PN630 - X10CrWVNb9-2, 1.4901			
Pression de service PS (bar eff)	320	300	220	160
Température d'entrée TS (°C)	600	610	630	650

Pression différentielle admissible ΔPMX (bar):	320
pour type:	R320

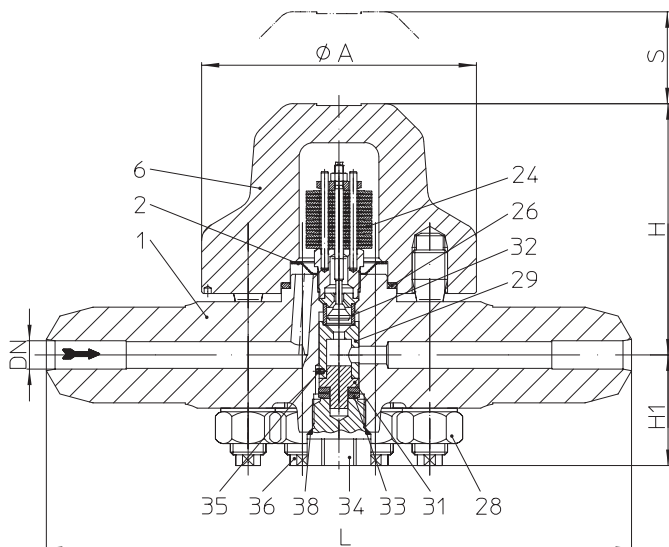


Fig. 600...4 à embouts à souder

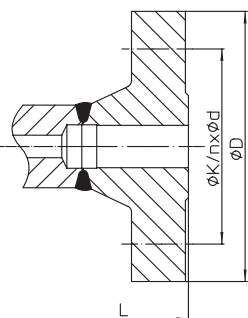


Fig. 600...1 (PN400) à brides

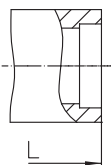


Fig. 600...3 à manchons à souder

**Types de raccordement**

Brides ...1	PN320 / PN400 selon DIN 2501
Manchons à souder ...3	selon DIN EN 12670
Embouts à souder ...4	selon DIN EN 12627

Autres types de raccordement sur demande.

Pour ANSI consulter la fiche technique CONA®B-ANSI

Dimensions et Poids		Types de raccordement					
		Brides		Manchons à souder		Embouts à souder	
Diamètre nominal	(mm) (inch)	15 1/2	25 1	15 1/2	25 1	15 1/2	25 1
L*	(mm)	435	470	330	330	330	330
H	(mm)	135	135	135	135	135	135
H1	(mm)	63	63	63	63	63	63
S	(mm)	95	95	95	95	95	95
A	(mm)	155	155	155	155	155	155
Poids ca.	(kg)	27	33	20	19	20	19

Dimensions standard des brides voir page 19.

\* Longueur face à face selon fiche technique du catalogue ou demande du client (selon faisabilité, à confirmer)

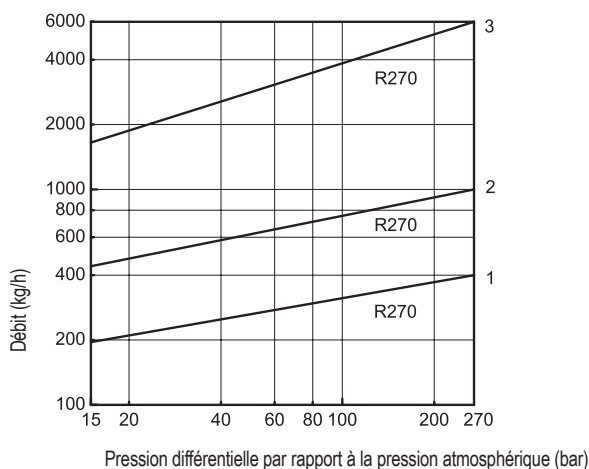
**Nomenclature**

Pos.	Désignation	Fig. 8a.600 / 8b.600 / 8c.600	Fig. 8c.600	Fig. 8c.600	Fig. 8c.600
1	Corps	10CrMo9-10, 1.7380	X10CrMoVNb9-1, 1.4903	X11CrMoWVNb9-1-1, 1.4905	X10CrWMoVNb9-2, 1.4901
2	Filtre *	X5CrNi18-10, 1.4301			
6	Couvercle	10CrMo9-10, 1.7380	X10CrMoVNb9-1, 1.4903	X11CrMoWVNb9-1-1, 1.4905	X10CrWMoVNb9-2, 1.4901
24	Organe de fermeture *	TB 102 / 85 (bimétallique anticorrosion)			
26	Joint d'étanchéité *	Graphit / 1.4541 (Joint spiralé)			
28	Ecrou hexagonal	X22CrMoV12-1, 1.4923	X7CrNiMoBNb16-16, 1.4986		
29	Douille d'usure *	X39CrMo17-1+QT, 1.4122+QT			
31	Guide en acier *	X39CrMo17-1+QT, 1.4122+QT	--		
32	Douille de serrage *	X17CrNi16-2, 1.4057			
33	Spannscheibe	X5CrNi18-10, 1.4301	--		
34	Vis d'entretien	10CrMo9-10, 1.7380	--		
35	Goupille spiralée	A2			
36	Goujon fileté	X22CrMoV12-1, 1.4923	X7CrNiMoBNb16-16, 1.4986		
38	Joint d'étanchéité *	X39CrMo17-1+QT, 1.4122+QT	--		

\* Pièce de réchange

Il faut tenir compte des indications et des restrictions de la réglementation technique!

Les instructions de service peuvent être demandées par téléphone au +49 (0)5207 / 994-0 ou par télécopie au +49 (0)5207 / 994-158 ou -159.

**Diagramme de débit**


Ce diagramme montre le débit d'évacuation maximal lors du réglage à l'usine. (Für Betriebsdrücke unterhalb von 15 bar wird eine Korrektur der Werkseinstellung selon den Angaben des Herstellers empfohlen.)

**Courbe 1:**

Débit maxi. de condensat chaud env. 10K à température de saturation.

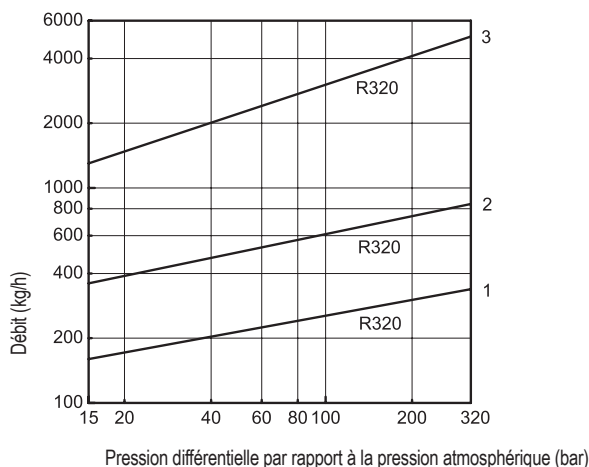
**Courbe 2:**

Débit maxi. de condensat chaud env. 30K à température de saturation.

**Courbe 3:**

Débit maxi. de condensat froid à 20°C (lors du démarrage d'une installation à froid).

La température du condensat détermine le degré d'ouverture du purgeur. Lorsque la température de condensat est plus froide, le débit augmente.



**Indications concernant le soudage**

**Joint de soudage selon DIN 2559**

Les matériaux utilisés pour nos robinets à souder sont:	1.0619+N	GP240GH+N selon DIN EN 10213-2
	1.0460	P250GH selon DIN EN 10222-2
	1.0401	C15 selon DIN 17210
	1.5415	16Mo3 selon DIN EN 10028
	1.4541	X6CrNiTi18-10 selon DIN EN 10088
	1.7335	13CrMo4-5 selon DIN EN 10028
	1.7380	10CrMo 9-10 selon DIN EN 10028
	1.4903	X10CrMoVNb 91 selon VdTÜV fiche de matériau 511/3 (06.99)
	1.4905	X11CrMo WVNb 9-1-1 selon VdTÜV fiche de matériau 522/3 (06.99)
	1.4901	X10CrWMoVNb9-2, 1.4901 selon VdTÜV fiche de matériau 552/3 (12.2007)

En raison de notre expérience en la matière, nous vous recommandons d'utiliser un procédé de soudage par faisceau d'électrons lors du soudage des purgeurs aux tuyauteries ou entre eux.

Compte tenu de la diversité de composition et d'épaisseur des matériaux des purgeurs et des tuyauteries, le soudage au chalumeau risque de provoquer plus de défauts que le soudage à l'arc (tapures de trempe, structure à gros grains) si les conditions ne sont pas optimales..

Pour les purgeurs avec une longueur face à face de 95 mm, il faut absolument démonter l'organe de fermeture (bilame) avant le soudage à la tuyauterie. Ce dernier pourra être remonté après refroidissement à la température ambiante..

Pour les purgeurs avec exécution à manchons à souder, montage seulement au soudage à l'arc (méthode de soudage 111 selon DIN EN 24063)..

Si les opérations étaient effectuées sur des produits encore sous garantie par des personnes autres que le fabricant ou non autorisées par ce dernier, la prétention de garantie serait alors annulée!

**Critères de sélection:**

- |                                       |   |
|---------------------------------------|---|
| - Pression vapeur                     | - Type de raccordement                          |
| - Contre- pression                    | - Organe de fermeture                           |
| - Débit de condensat                  | - Matériau                                      |
| - Diamètre nominal/ Pression nominale | - Type d'application et de montage, emplacement |

**Exemple de commande:**

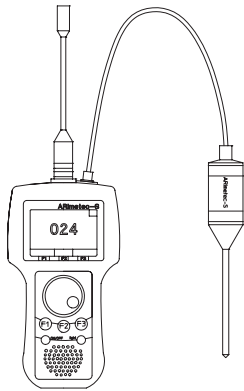
=> Purgeur bimétallique CONA® B,  
Fig. 600, PN40, DN15, 1.0460, Organe de fermeture R22, à brides, Longueur face à face 150 mm

Dimensions en mm resp. inch
Poids en kg
1 bar $\hat{=}$ 10 <sup>5</sup> Pa $\hat{=}$ 0,1 MPa
Kvs en m <sup>3</sup> /h
1 bar $\hat{=}$ 14,5 psi
1 inch $\hat{=}$ 25,4 mm

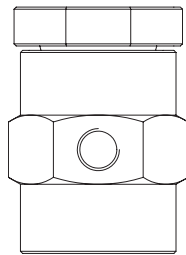
## Dimensions standard des brides

Brides selon DIN 2501 (\* PN63 DN20 selon DIN EN 1092-1)

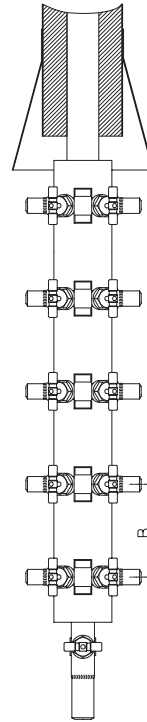
DN		(mm)	15	20	25	32	40	50
PN16	ØD	(mm)	95	105	115	140	150	165
PN16	ØK	(mm)	65	75	85	100	110	125
PN16	n x Ød	(mm)	4 x 14	4 x 14	4 x 14	4 x 18	4 x 18	4 x 18
PN40	ØD	(mm)	95	105	115	140	150	165
PN40	ØK	(mm)	65	75	85	100	110	125
PN40	n x Ød	(mm)	4 x 14	4 x 14	4 x 14	4 x 18	4 x 18	4 x 18
PN63	ØD	(mm)	105	105 *	140	--	170	180
PN63	ØK	(mm)	75	75 *	100	--	125	135
PN63	n x Ød	(mm)	4 x 14	4 x 14 *	4 x 18	--	4 x 22	4 x 22
PN100	ØD	(mm)	105	--	140	--	--	--
PN100	ØK	(mm)	75	--	100	--	--	--
PN100	n x Ød	(mm)	4 x 14	--	4 x 18	--	--	--
PN160	ØD	(mm)	130	--	140	--	--	--
PN160	ØK	(mm)	75	--	100	--	--	--
PN160	n x Ød	(mm)	4 x 14	--	4 x 18	--	--	--
PN250	ØD	(mm)	130	--	150	--	--	--
PN250	ØK	(mm)	90	--	105	--	--	--
PN250	n x Ød	(mm)	4 x 18	--	4 x 22	--	--	--
PN320	ØD	(mm)	130	--	160	--	--	--
PN320	ØK	(mm)	90	--	115	--	--	--
PN320	n x Ød	(mm)	4 x 18	--	4 x 22	--	--	--
PN400	ØD	(mm)	145	--	180	--	--	--
PN400	ØK	(mm)	100	--	130	--	--	--
PN400	n x Ød	(mm)	4 x 22	--	4 x 26	--	--	--



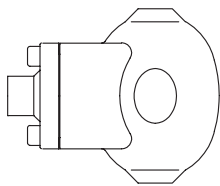
Contrôleur multifonction ARImotec®-S



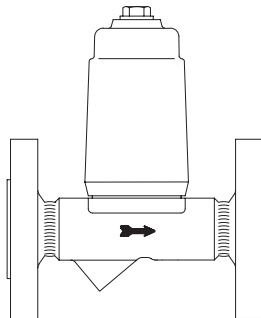
Casse-vide Fig. 655



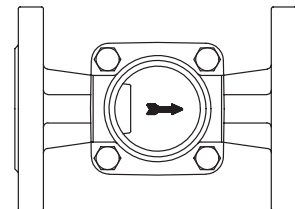
Clarinette de récupération (B = 160 mm), de distribution vapeur (B = 120 mm)  
CODI®S avec étanchéité à presse-étoupe Fig. 671/672;  
CODI®B avec Soufflet métallique d'étanchéité, sans entretien Fig. 675/676



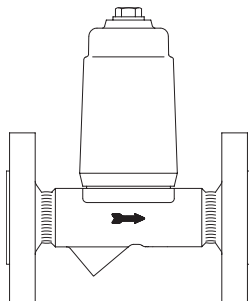
Purgeur de gaz sur réseaux liquides  
Fig. 656



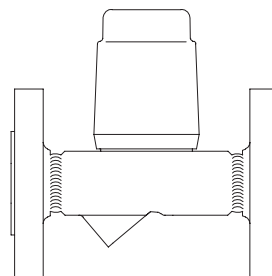
Limiteur de température de sortie condensat  
Fig. 645/647



Indicateur de débit  
Fig. 660/661



Limiteur de température de retour Fig. 650



Purgeur de démarrage Fig. 665

(Pour des informations plus précises concernant les accessoires: voir fiche technique correspondante.)